

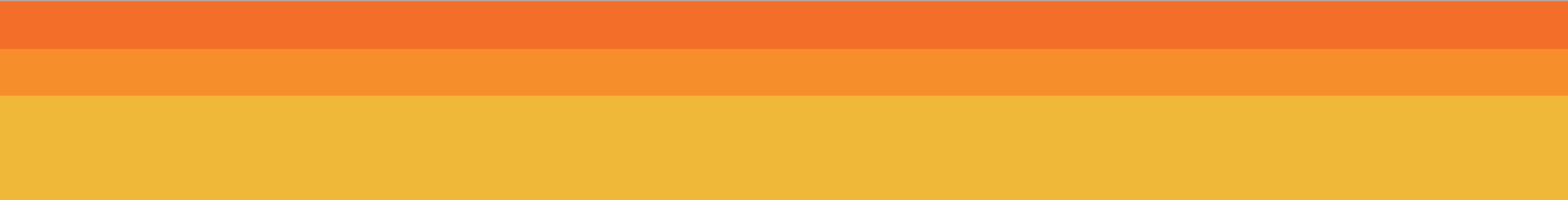

Hightech

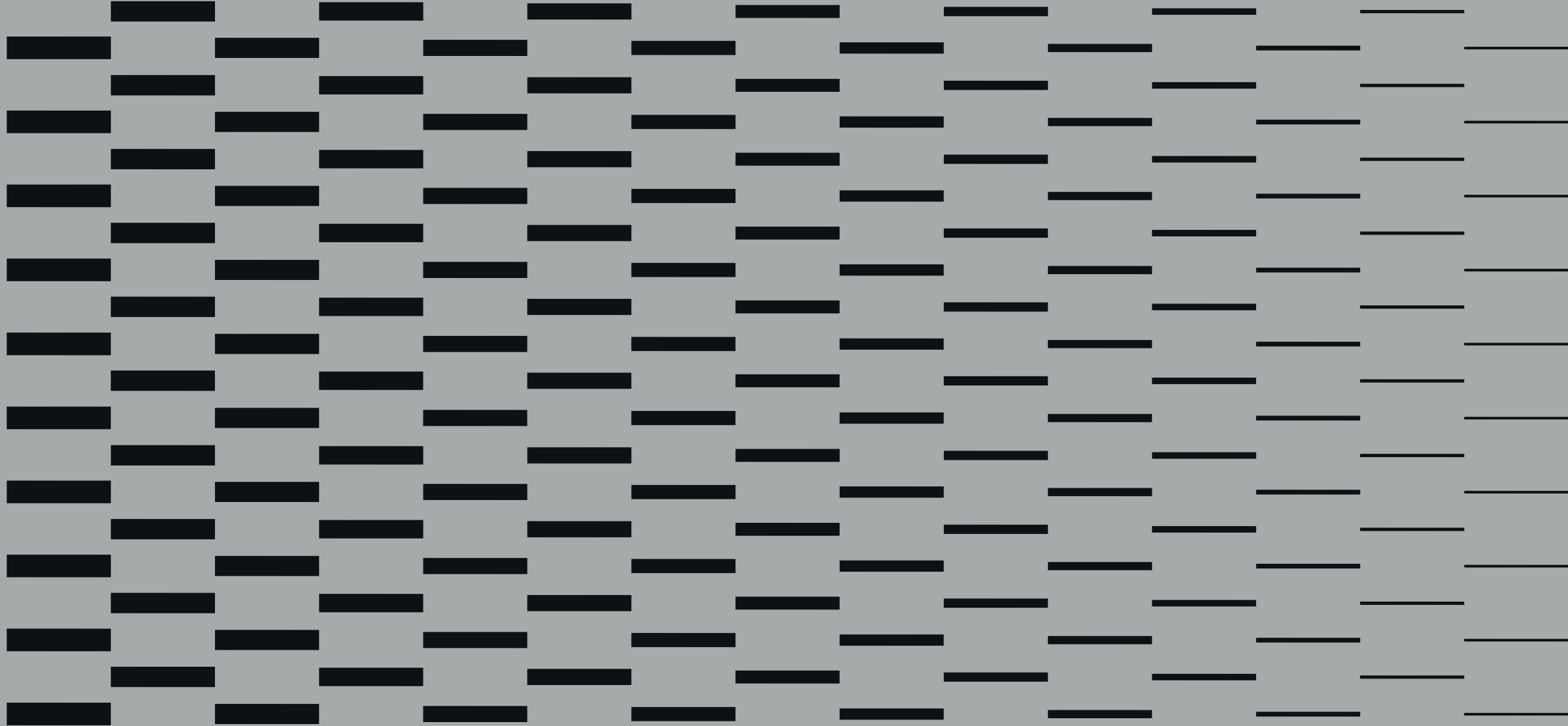



Aqui o futuro já é realidade

Complexo industrial de alta tecnologia

Estrutura com mais de 12 mil m² de área construída

Localização privilegiada



Nosso propósito

Transformar a rotina de grandes indústrias do mundo, oferecendo soluções em máquinas de alta performance.

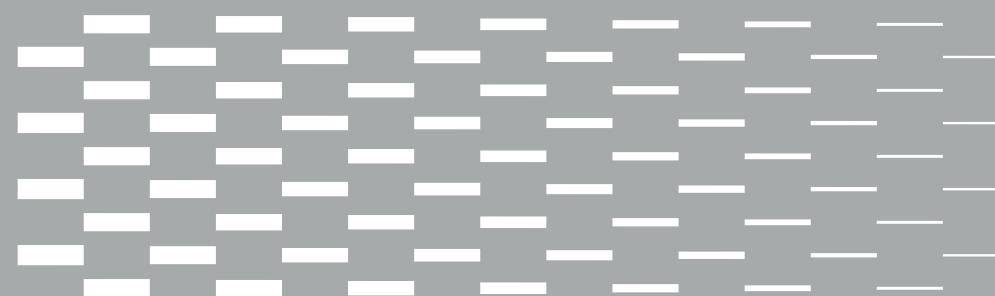

História

Fundada em 1988, a empresa iniciou na área de consultoria e projetos frigoríficos. Observando o mercado, desenvolveu a máquina HT, conhecida como Desossadora Mecânica de CMS, onde tornou-se líder do mercado brasileiro com mais de 90%, além de exportar para 27 países.

Com capacidade técnica e tecnologia de ponta, tornou-se uma empresa fabricante de equipamentos para o processamento de proteínas animais, pet food, colágenos, tendo uma gama de equipamentos em seu portfólio.

1988

Presente

90% DO MERCADO

nacional no
segmento de CMS.

Atendemos
+ DE 660 CLIENTES

EM 27 PAÍSES

Poder de transformação no mundo

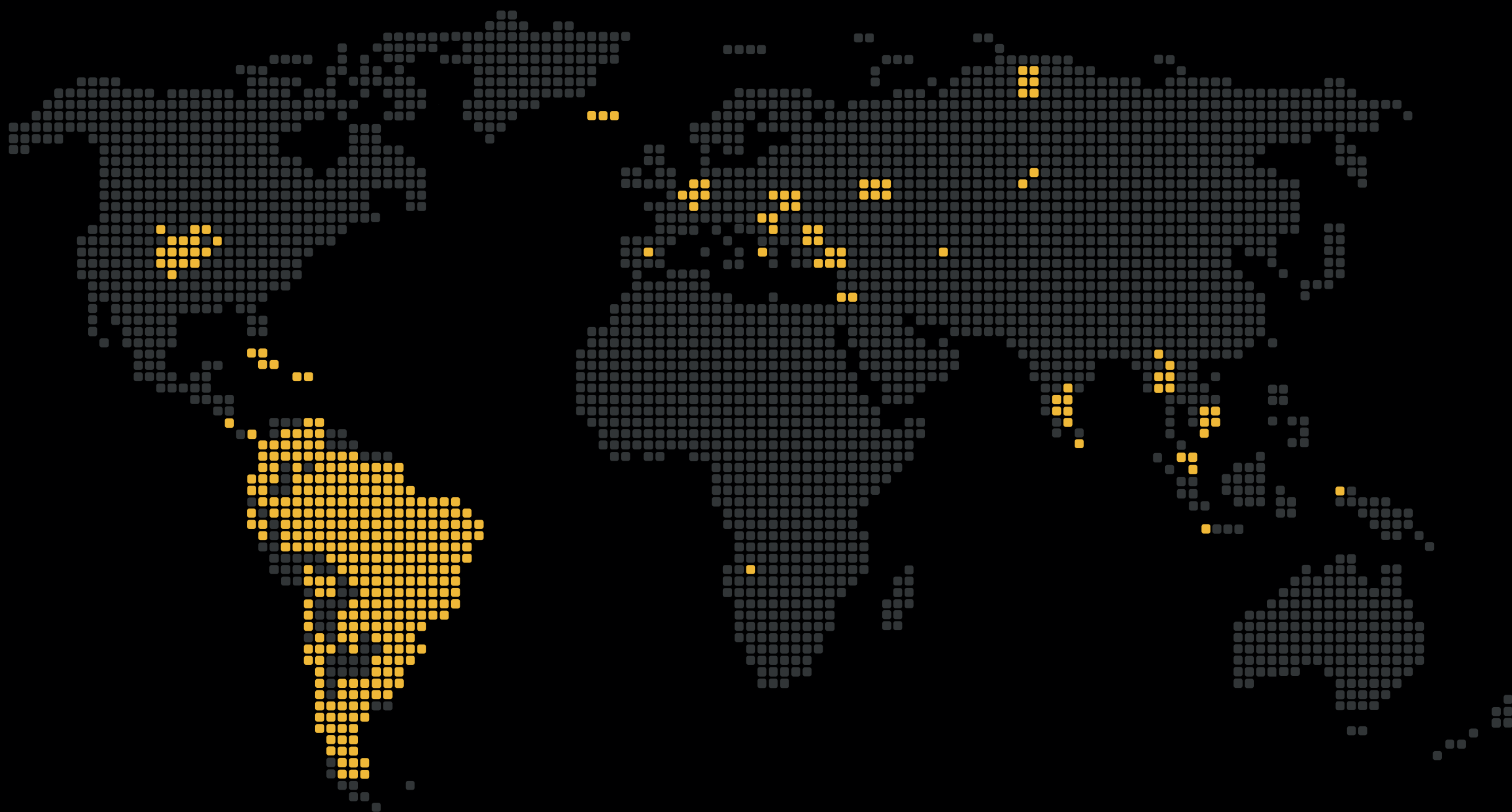

Horizontes globais

Entregando respostas e resultados para o mundo.



Palcos criativos →

Espaço para criar e inovar, transformando os desafios em oportunidades



Com espaços modernos e funcionais, contemplando Engenharia, Comercial e Administrativo, além dos espaços de uso coletivo, como salas de reuniões, espaço café e gourmet, e áreas de desconpressão, buscamos a interatividade de nossos Colaboradores e Clientes, garantindo assim uma informação precisa.



Visão que revolucionaria

Em nossa Engenharia, seja ela Mecânica, Elétrica ou Automação, os três segmentos atuam conectados, buscando soluções personalizadas, criativas e inovadoras, proporcionando um poder de transformação nas necessidades de cada Cliente.

Prontos para atender

Setor Comercial e Técnico de ponta, com equipe qualificada. Venda de máquinas, peças, e serviços de assistência técnica conectados e alinhados para a busca constante de soluções aos nossos Clientes.



Auto investimento em estrutura e tecnologia

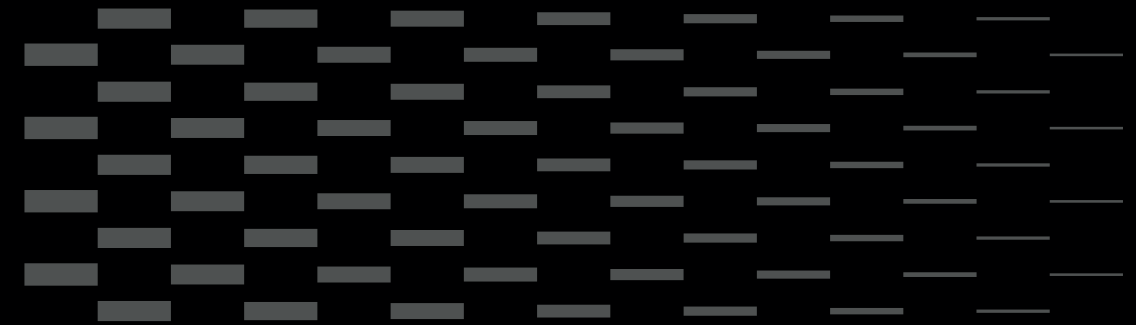

Nosso parque fabril está construído em três grandes módulos, os quais os chamamos de naves. Devido ao alto investimento em estrutura e tecnologia, tem capacidade para ampliações e ajustes de layout. Uma indústria moderna, que eleva o índice de eficiência na capacidade produtiva, atestando qualidade e garantindo os resultados dos nossos produtos e serviços, o que proporciona resultados significativos.

Nave 01

Precisão e comprometimento na entrega do melhor.

Com alta tecnologia embarcada, e rigorosos processos, possibilitam que nossas máquinas sejam construídas com qualidade, robustez e com um altíssimo padrão de qualidade. Esta área nos entrega também a fabricação de peças novas, além de um suporte de assistência técnica necessária para nossos equipamentos já instalados.

Tecnologia Avançada



- Usinagem e Recuperação de Peças.

Nave 02

Logística, eficiência e qualidade de montagem.

A indústria Hightech foi planejada para ter altos padrões em seus processos de montagem mecânica e elétrica, buscando excelência e tecnologia. Um setor de montagem com logística eficiente, com o objetivo de levar às indústrias do mundo, a qualidade e robustez dos produtos Hightech.

Qualidade Hightech



- Montagem Mecânica, Elétrica e Almojarifado.

Nave 03

Durabilidade, desempenho e eficiência em tudo o que fazemos.

Temos como meta o alto padrão e cuidado em tudo o que fazemos, desde o momento que projetamos uma nova máquina ou implementamos uma inovação, aumentando a capacidade produtiva de nossos Clientes. Tudo é pensado nos mínimos detalhes, desde a qualidade da solda ao acabamento, para que os equipamentos Hightech tenham performance, robustez e eficiência no processamento de alimentos dos mais variados segmentos da indústria.

Cuidado & Força



- Caldeiraria e Acabamento.



A mais nova ferramenta de atendimento ao nosso Cliente

A Hightech, incansavelmente busca atender melhor seus Clientes, seja em novos equipamentos ou suporte em peças e serviços. O Tour Hightech tem dois objetivos: Trazer você até a Hightech, e assim poder demonstrar nossa indústria, e realizarmos treinamentos. Por outro lado, uma equipe que pode ir até a sua indústria, levando equipamentos e colocando-os em campo para testes.

O Tour Hightech é uma ferramenta personalizada que permite aos nossos Clientes o contato próximo, para mostrarmos a qualidade e inovação de nossos produtos e serviços.



| Laboratório de testes

A Hightech investiu na construção de um moderno e eficiente laboratório de testes. O Cliente pode trazer os seus produtos para processar e conferir os resultados que deseja alcançar. É a segurança e garantia dos resultados ao adquirir uma máquina de alta performance Hightech.



| Espaço do cliente

Tudo é pensado para gerar conforto e segurança. Durante a visita do Cliente à nossa indústria, para um teste ou uma reunião, temos uma sala especial preparada para que o Cliente se sinta em casa, com todo o conforto e privacidade, a fim de que possa descansar e fazer suas atividades pessoais, enquanto aguarda.

A low-angle photograph of a modern industrial building. The building features a large glass facade on the left and a bright yellow section on the right. A dark, overhanging roof structure is visible at the top. The sky is clear and blue. A small tree is visible in the bottom left corner. The text 'Conte com uma grande indústria_' is overlaid in white on the image.

Conte com uma
grande indústria_

Máquinas de alta performance que alimentam o mundo

Conheça nossas soluções



Helicoide duplo de
separação de ossos



Cabeçote de
fácil higienização

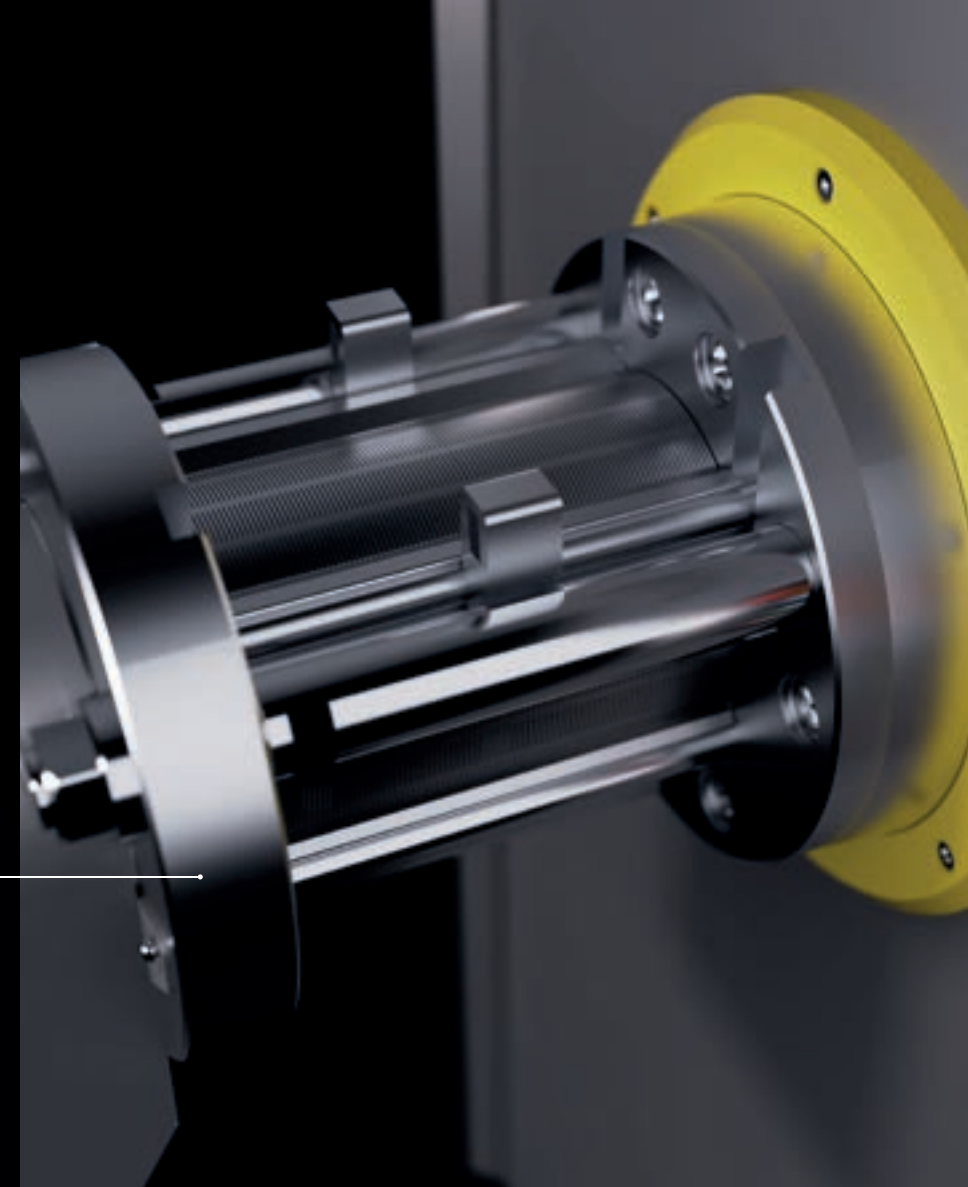

Separadora HT

Capacidade: 150 a 9000 kg/h

Matérias-primas



• Proteína animal / vegetal

• Frutas

Ver linha completa em: hightech.ind.br

Controle de nível

Controle de pressão automático

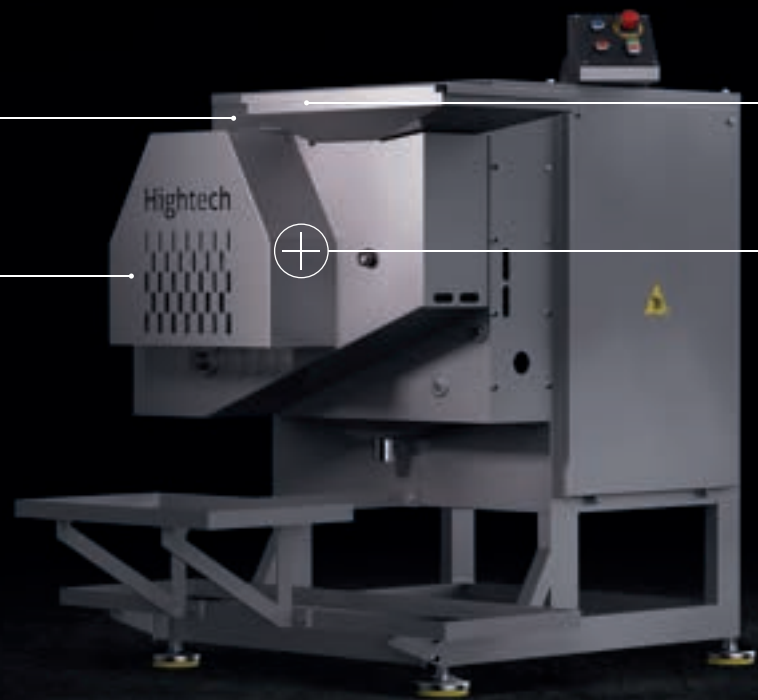

Empurrador automático

Diversas furações do cesto separador

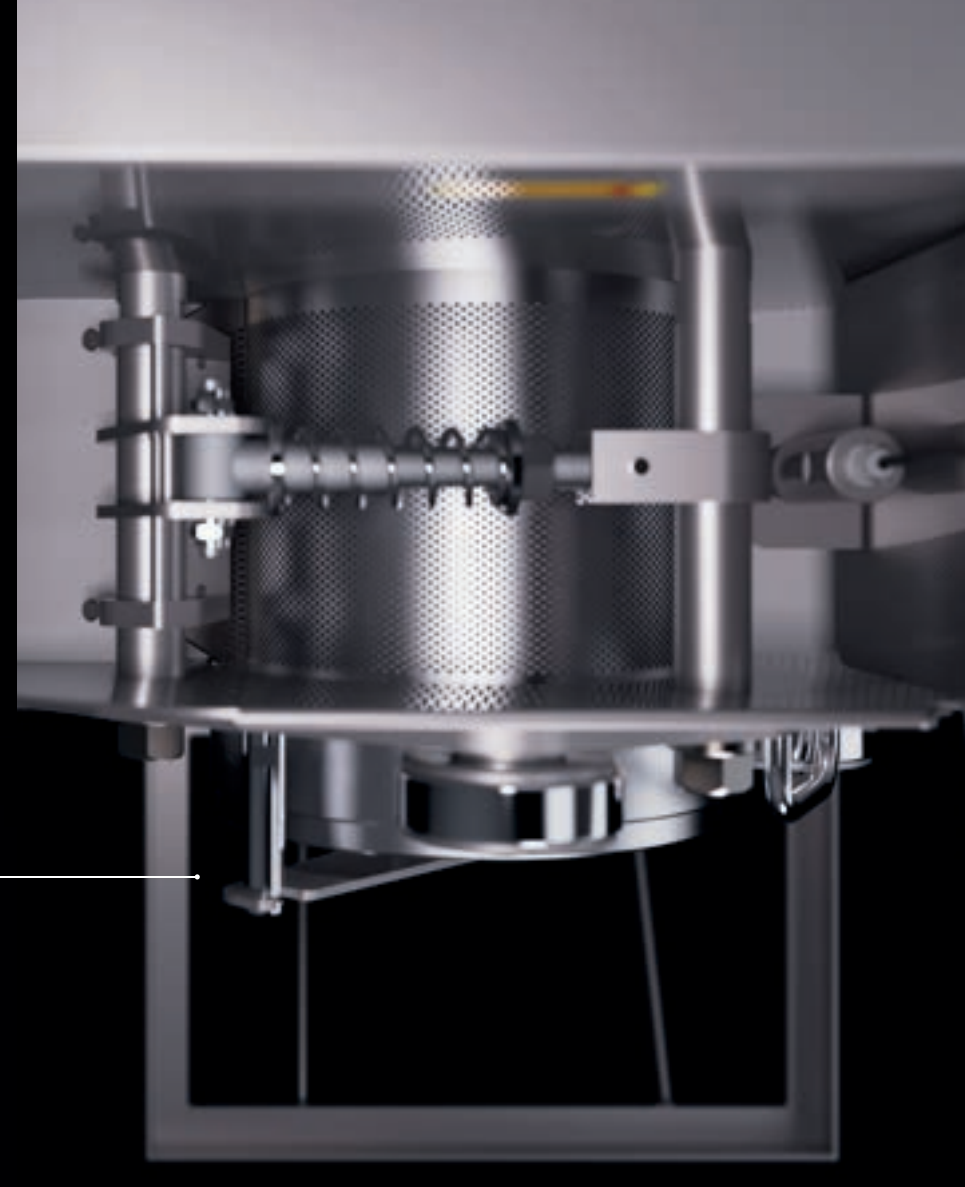

Separadora HT BELT

Capacidade: Até 1200 kg/h

Matérias-primas



• Proteína animal / vegetal

• Polpas de frutas

Ver linha completa em: hightech.ind.br

Conjunto de corte de até 02 discos com diâmetro de 200 e 280 mm



Helicoide de moagem e quebra

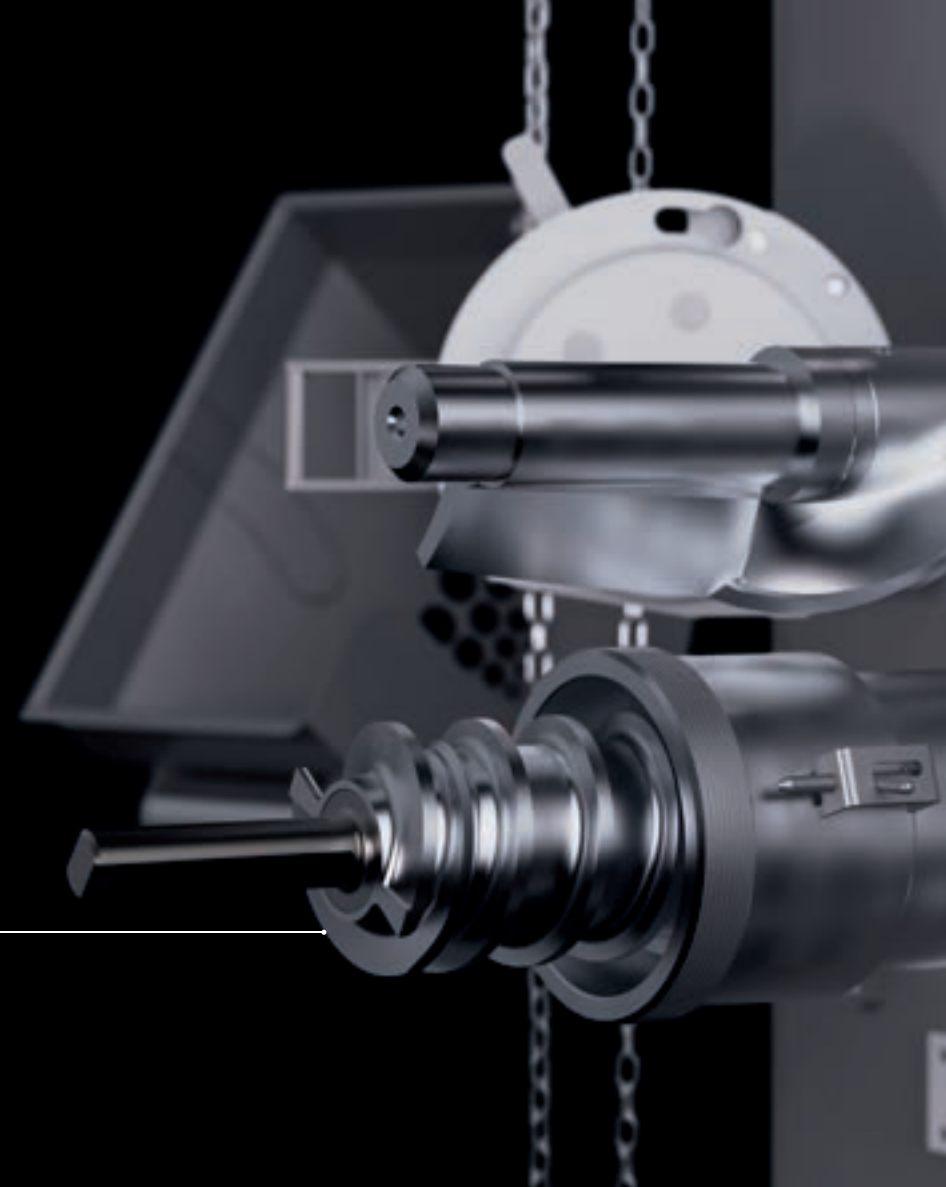

Moedor MG

Capacidade: Até 20000 kg/h
• Variação da velocidade no quebrador
• Matérias-primas com temperatura a partir de -18°C

Matérias-primas



• Proteína animal / vegetal • Frutas • Legumes

• Penas de aves • Peles

Ver linha completa em: hightech.ind.br

Conjuntos de corte de até
2 discos, com diâmetros
de 130 a 400 mm



Matérias-primas



• Proteína animal / vegetal

• Frutas • Legumes

Moedor MO

Capacidade: Até 15000 kg/h
• Matérias-primas com temperaturas a partir de -18°C

Ver linha completa em: hightech.ind.br



Sistema
desnervador



Agitador

Sistema de alimentação
com duplo helicoide



Matérias-primas



• Proteína animal / vegetal

Moedor MS

Capacidade: Até 3000 kg/h

Ver linha completa em: hightech.ind.br

Tampa

Descarga frontal
ou inferior

Cadastro
de receitas

Sistema
de vácuo

Dosador automático
de água

Pás

Aquecimento
da bacia

Sistema de pesagem



Misturador MT

Capacidade: 150 a 5000 litros

Matérias-primas



• Massas • Molhos • Frutas • Legumes

• Chocolates • Proteína animal / vegetal

Ver linha completa em: hightech.ind.br

Tampa

Cadastro de receitas

Sistema de pesagem

Dosador automático de água

Helicoides

Sistema de vácuo

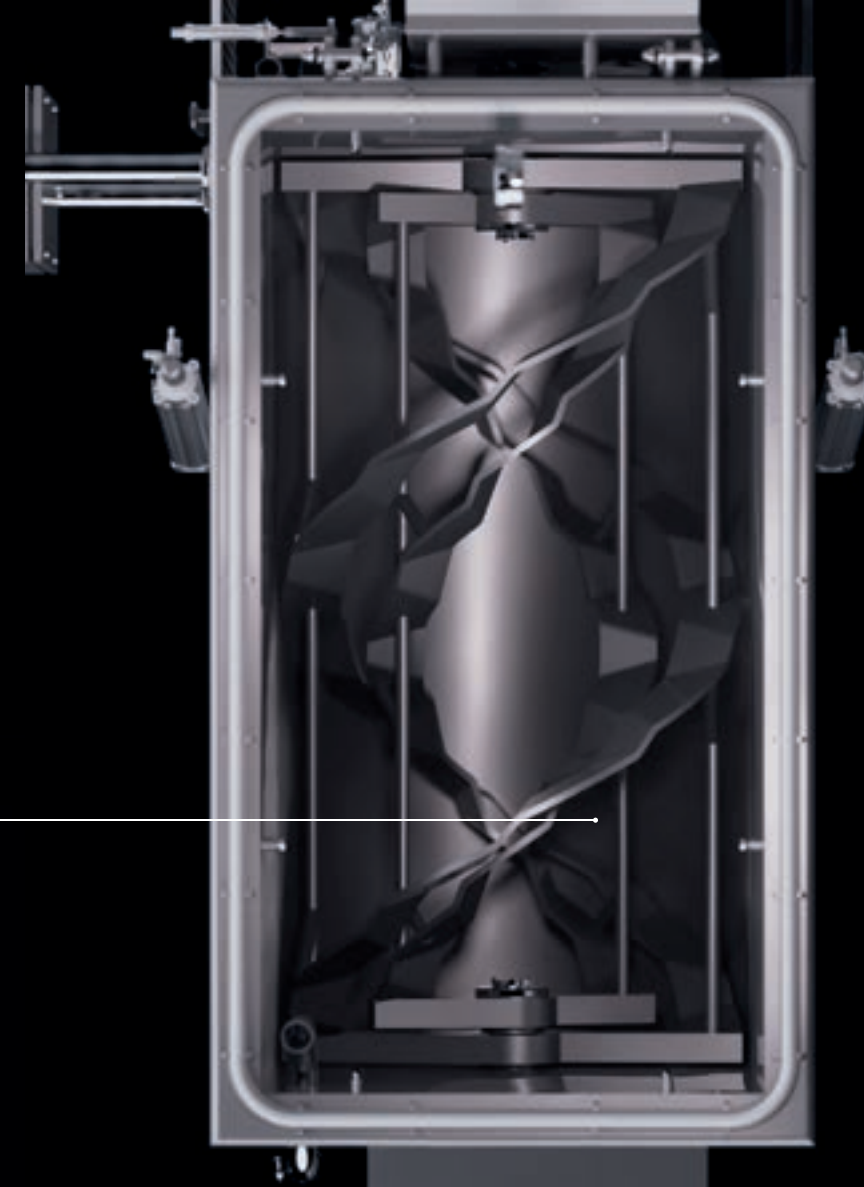

Matérias-primas



• Massas • Molhos • Pastas • Emulsões

• Chocolates • Proteína animal / vegetal

Misturador MTH

Capacidade: 500 a 2000 litros

Ver linha completa em: hightech.ind.br

Monitoramento de pressão

Camisa para circulação de fluido refrigerante

Sensor de segurança



Isolamento em poliuretano

Controle de temperatura

Sistema de pesagem

Sistema de vácuo

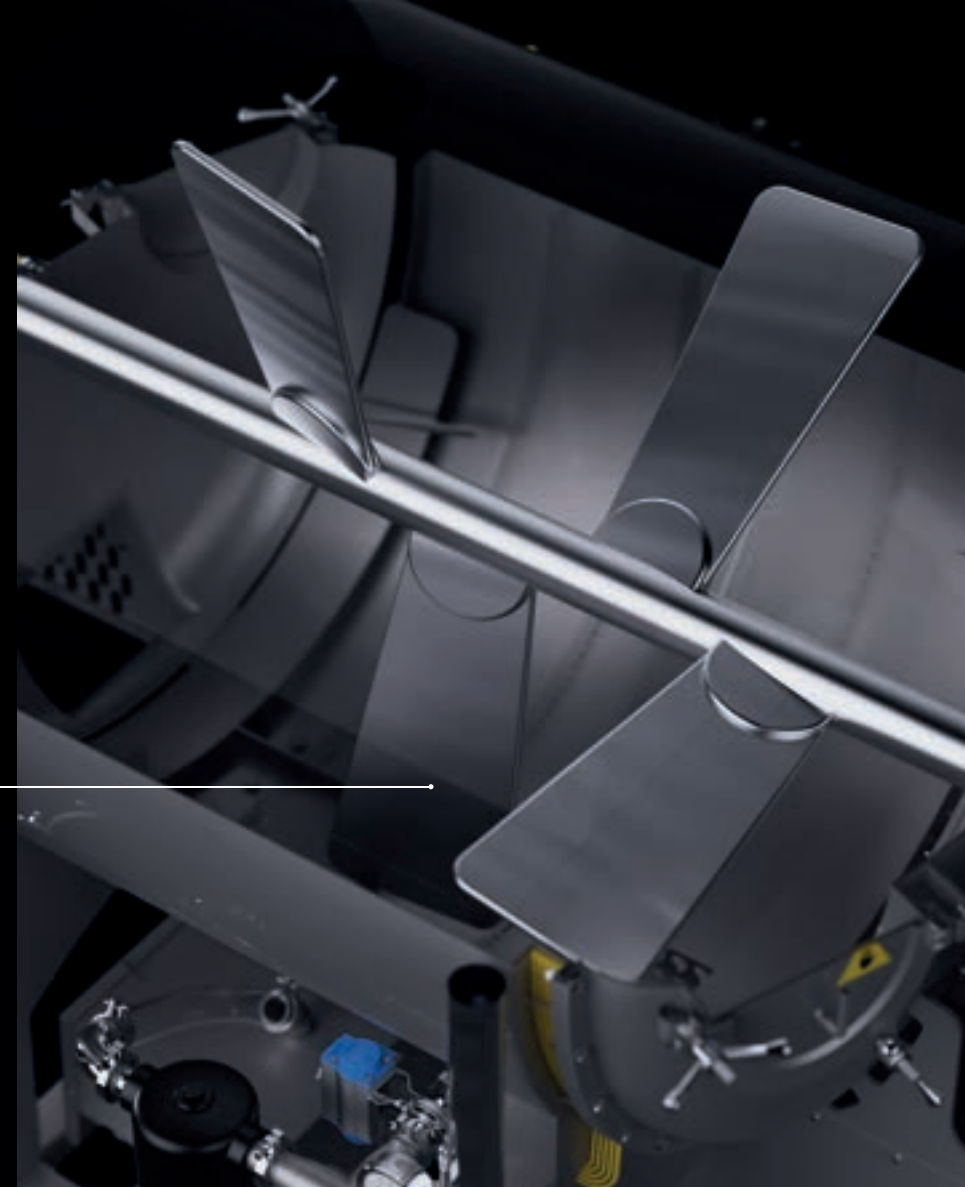

Matérias-primas



• Bacon

• Marinados

• Presunto

Massageador MAS

Capacidade: 450 a 10000 litros

Ver linha completa em: hitech.ind.br

Cadastro de nível

Controle de temperatura e pressão

Bomba de deslocamento positivo

Sistema de vácuo

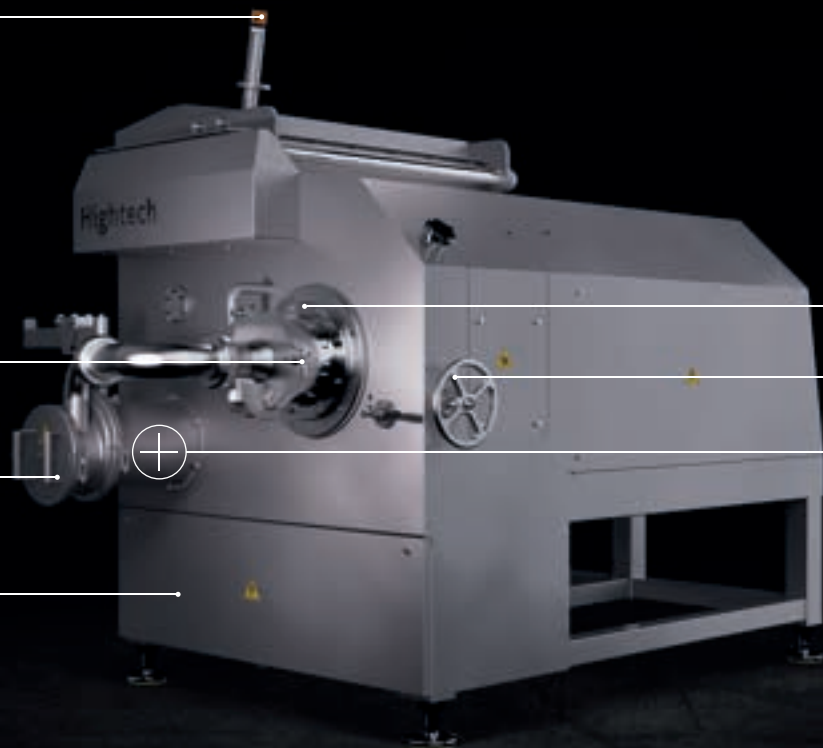

Controle automático e semi-automático

Controle manual

Até 4 conjuntos de corte



Emulsificador EM

Capacidade: Até 7000 kg/h
• Conjuntos de corte com diâmetros de 150, 175 e 225 mm

Matérias-primas



• Mortadelas • Salsichas

• Chocolates • Geleias • Emulsões gerais

Ver linha completa em: hightech.ind.br

Suporte de higienização
ergonômico

Aquecimento ou
resfriamento de produto

Diversos tipos de
fluidos refrigerante



Raspadores em diversos
tipos de materiais

Controle de
temperatura

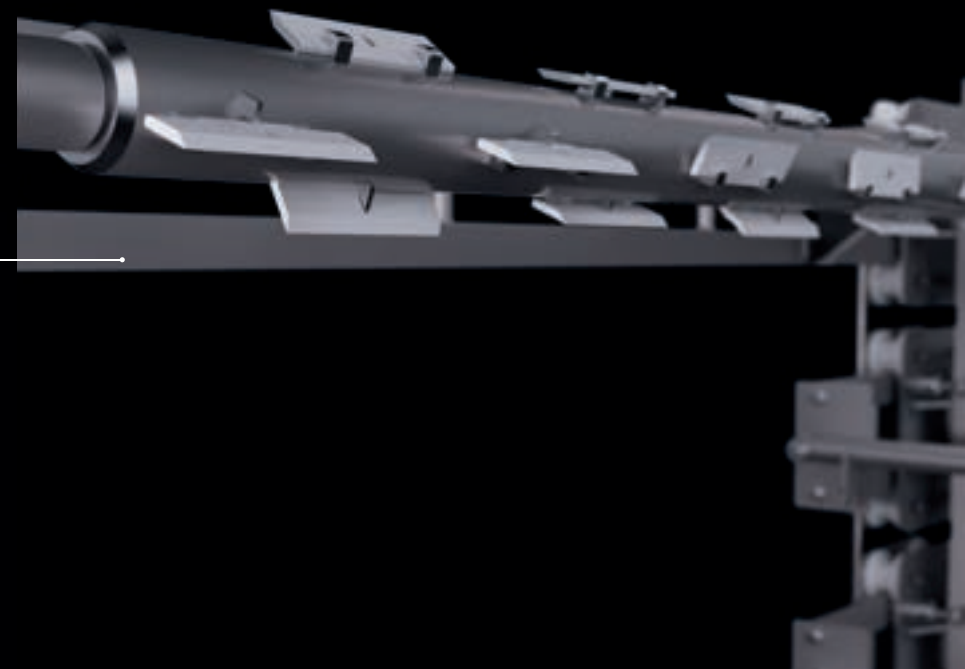

Trocador de Calor TSR

Capacidade: Adaptado conforme
a necessidade do cliente

Matérias-primas



• Pastas • Molhos

• Condimentos • Emulsões gerais

Ver linha completa em: hightech.ind.br



Helicoides



Quebrador QD, QR e QS

Capacidade: Até 10000 kg/h

Matérias-primas



• Blocos congelados (proteína animal / vegetal)

• Carcaças • Ossos

Ver linha completa em: hightech.ind.br

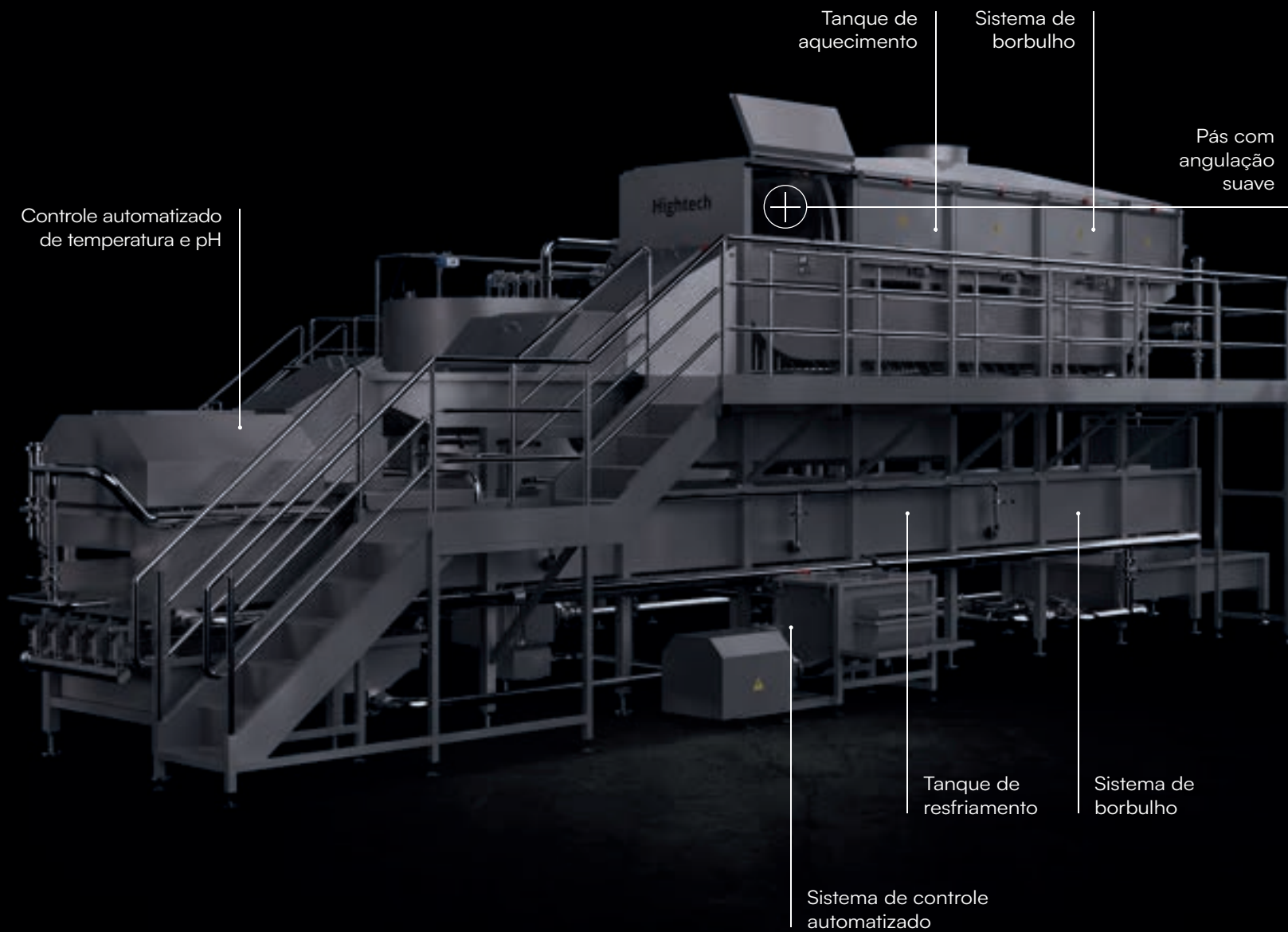

Controle automatizado de temperatura e pH

Tanque de aquecimento

Sistema de borbulho

Pás com angulação suave

Tanque de resfriamento

Sistema de borbulho

Sistema de controle automatizado

Sistema de Tingimento ST

Capacidade: Até 7000 kg/h
• Redução de quebra de salsicha e do consumo de Urucum



Matérias-primas



• Salsichas

Ver linha completa em: hightech.ind.br

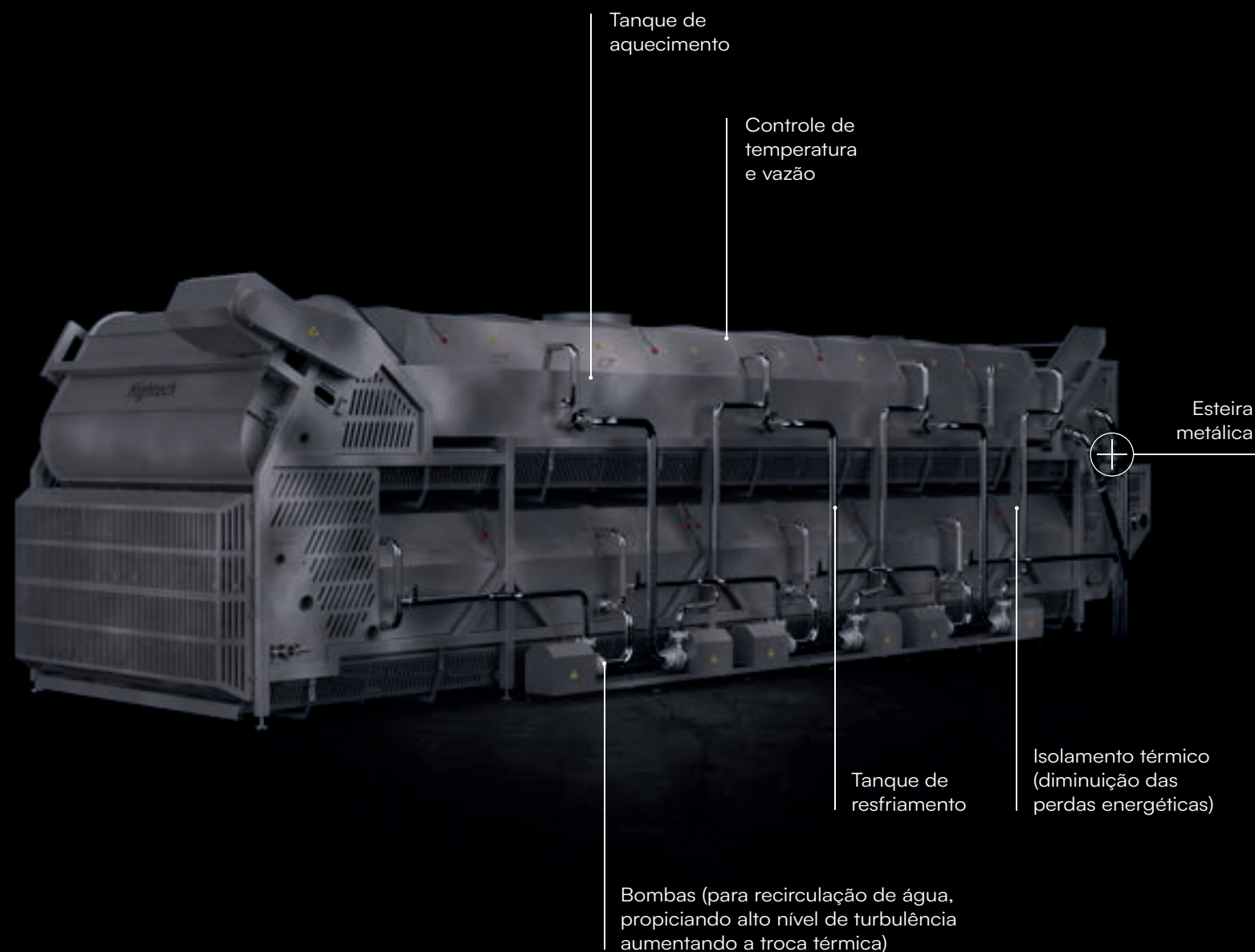

Sistema de Pasteurização SP

Capacidade: Até 3000 kg/h

Matérias-primas



• Proteína animal / vegetal

• Embalados

Ver linha completa em: hightech.ind.br



Elevador EC e Tombador TH

Capacidade: Adaptado conforme
a necessidade do cliente

Características



- Hidráulico
- Com corrente

- Coluna simples ou dupla
- Pantográfico

Ver linha completa em: hightech.ind.br



Controle de nível

Diversas capacidades de armazenamento

Bomba helicoidal

Bomba de palhetas

Bomba de engrenagens



Bombas BP, BE e SB

Capacidade: Adaptado conforme a necessidade do cliente

Matérias-primas



- CMS
- Produtos viscosos

- Emulsões

Ver linha completa em: hightech.ind.br

Consegue atingir maiores ângulos de inclinação podem chegar a 90°

Diversos diâmetros de helicoides

Diversos tipos de matérias-primas

Diversos tipos de elementos transportadores

Transportadores TRH e ES

Capacidade: Adaptado conforme a necessidade do cliente



Características



• Modulares • Lisas • Poliuretano

• Helicoidais • Polipropileno

Ver linha completa em: hightech.ind.br

Aço inoxidável
ou aço carbono

Diferentes
granulometrias de corte

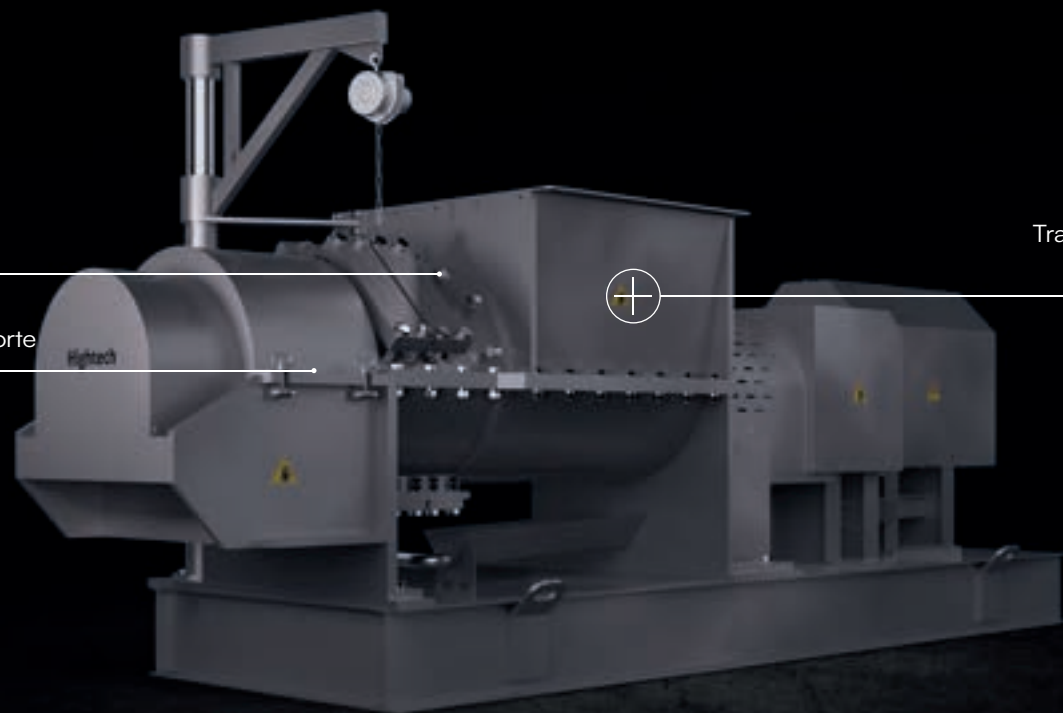

Tratamento superficial
das navalhas

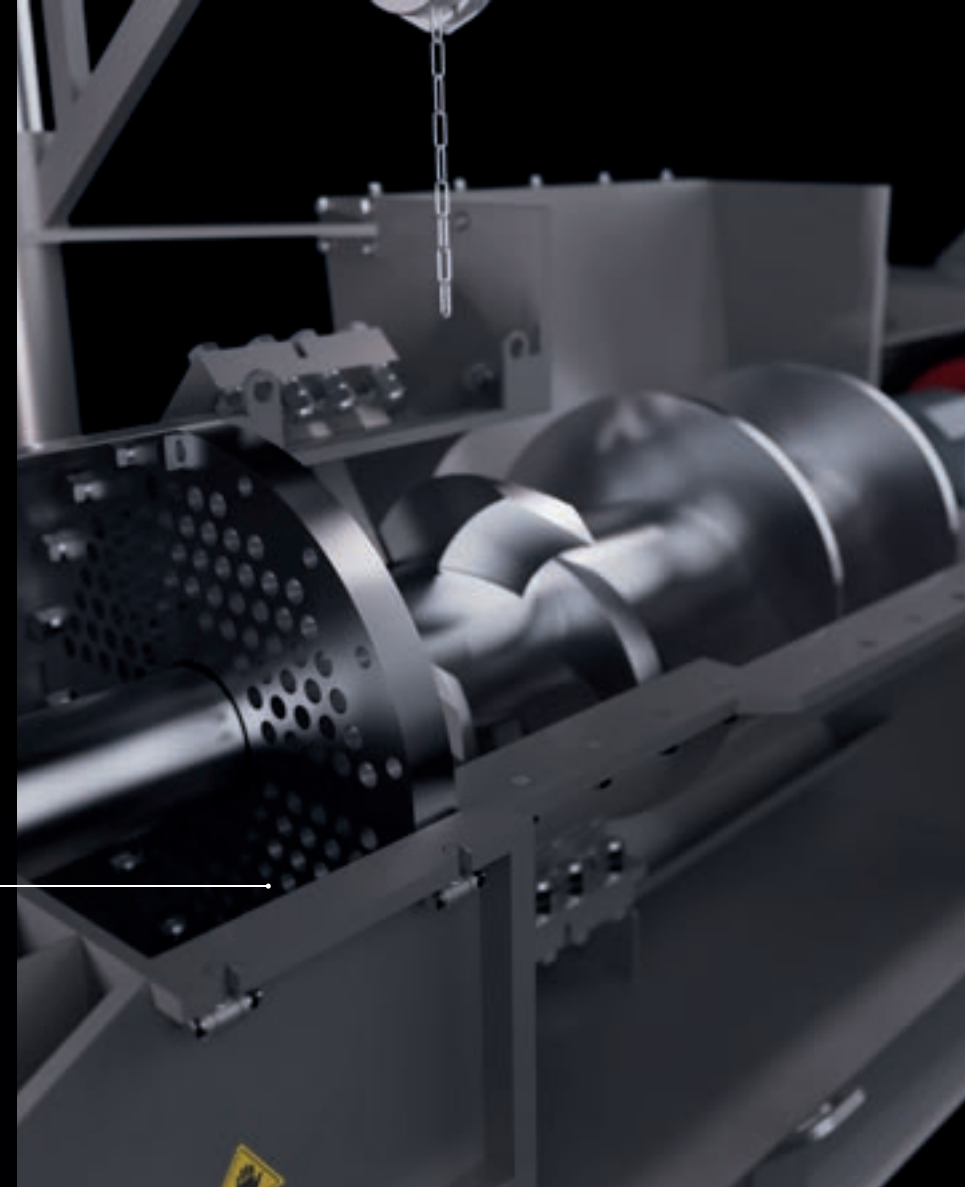

Matérias-primas



• Peles

Quebrador QP

Capacidade: Até 10000 kg/h

Ver linha completa em: hightech.ind.br



Dê a sua indústria o poder
que só uma Hightech tem_



Centro de tecnologia e usinagem

O melhor da tecnologia e expertise técnico

Restauração eficiente e econômica

Aumente a vida útil dos seus equipamentos



SOLUÇÕES PERSONALIZADAS

Oferecemos componentes sob medida para Moedores, Emulsificadores e Máquinas de CMS, garantindo soluções ágeis e eficientes para atender às demandas específicas das mais variadas necessidades.

RECUPERAÇÃO TOTAL DE PEÇAS E SUAS FUNCIONALIDADES

Com um serviço tecnológico e preciso, garantimos uma vida útil prolongada para seus equipamentos. Nossa abordagem inovadora e técnicas avançadas de fabricação asseguram a restauração eficiente e econômica de suas peças, garantindo a continuidade da sua produção com qualidade e confiança.

Prontos para atender sua necessidade

SERVIÇOS DE SUPORTE E MANUTENÇÃO

Nossa equipe é treinada e comprometida em fornecer assistência técnica especializada, assegurando o desempenho contínuo e ideal de seus equipamentos. Nosso objetivo é aprimorar a eficiência operacional, contribuindo para maximizar a produção e reduzir os custos de manutenção,

Emulsificador

Discos de corte e navalhas.

Trocador de Calor

Camisas, palhetas, buchas e selos.

Separadora

Caracóis, lâminas separadoras, cestos separadores, caixas mancal e reguladores de saída.

Moedor

Discos de corte, discos pré-cortadores, navalhas e buchas.





hightech@hightech.ind.br | + 55 (49) 3361.5555

Rodovia SC 480, km 147 | Chapecó-SC | 89815-284